

**403 Plus kampagneprisen inkluderer**

- **Foldbart tag & kompakt design:** Ideel til arbejde i trange omgivelser.
- **Kraftfuld motor:** 50 hk
- **Hydrostat:** ZF/Bosch Rexroth - 2 speed / 30 km/t
- **Aksler:** ZF aksler med spærring 100% (trykknop på joystick)
- **Effektiv hydraulik:** Maksimal flow på 53,2 l/min.
- **LED Lyspakke:** Sikrer optimal synlighed i alle arbejds og kørselsforhold.

**Kampagnepris 349.000 kr**

Prisen er inkl. pallegaffel og skovl

[www.bronsgroup.com](http://www.bronsgroup.com)

## MÅL OG DIMENSIONER

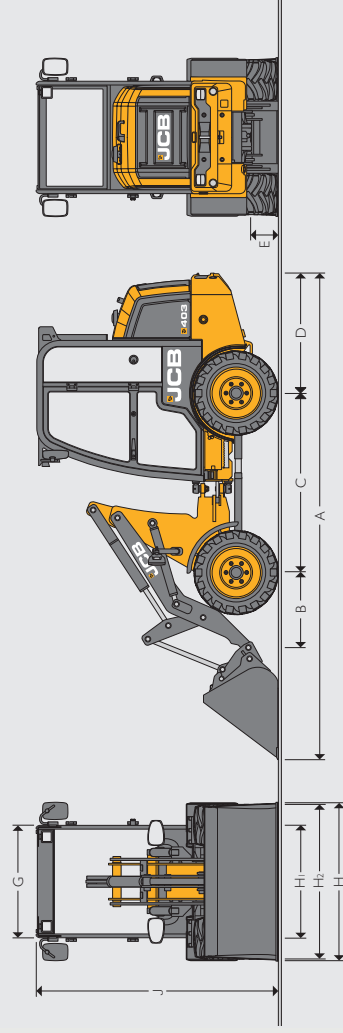

## MÅL OG DIMENSIONER

	Standard løftearme		Arme til høje løft	
	Skovl til landbruget	Entreprenerøskovl	Skovl til landbruget	Entreprenerøskovl
A Samlet længe	4371 mm	4174 mm	4686 mm	4491 mm
B Aksel til drejetap	681 mm	1600 mm	996 mm	
C Akselelfstand	1083 mm	241 mm		
D Aksel til kontravægtens forside	1010 mm	1080 / 1418 mm		
E Minimumsfrihøjde	822 / 1018 mm			
G Bredder over kabinetag	1088 / 1336 mm			
H Maks. bredde over dæk – smal/bred	2200 mm			
H1 Maks. hjulspor – smal/bred	2340 mm			
H2 Maks. bredde over kofangere – smal/bred	2235 mm			
J Højde over kabine	1845 mm			
Højde over kabine med advarselblink	1220 mm			
Højde over sammenfoldeligt kabinetag - hævet	1630 mm			
Højde over sammenfoldeligt kabinetag - sænket	2850 mm			
Maks forakselvægt				
Maks. bagakselvægt				
Maks. samlet vægt (for- og bagakser)				

## TRANSMISSION

Type	ZF / Bosch-Rexroth	
Kørehastighed	20 km/t	
Højt hastighedsområde	Frem	Bak
Lavt hastighedsområde	20 km/t	20 km/t
	8 km/t	8 km/t

## DIMENSIONER FOR LÆSSER – GAFFELRAMME MED GAFLER

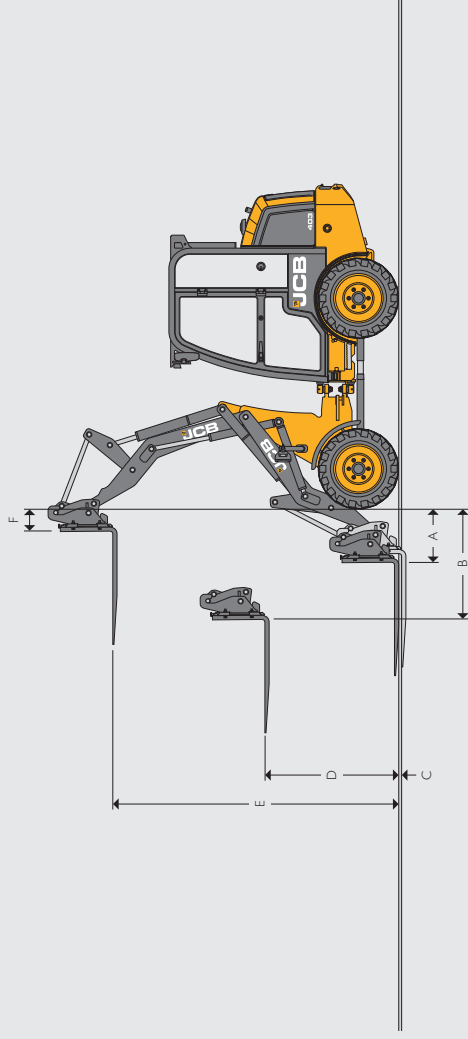

	403		403 PLUS	
	Standardarme	Arme til høje løft	Standardarme	Arme til høje løft
Gaffelbædebredder	1100 mm	1100 mm	1100 mm	1100 mm
Tændernes længde	1070 mm	1070 mm	1070 mm	1070 mm
A Rækkevidde ved jordniveau	489 mm	815 mm	489 mm	815 mm
B Rækkevidde ved vandrette arme	1029 mm	1266 mm	1029 mm	1266 mm
C Toppen af tænderne over jordniveau med arme nede	40 mm	40 mm	40 mm	40 mm
D Arme, vandret højde	1265 mm	1265 mm	1265 mm	1265 mm
E Arme, maks. højde	2702 mm	2910 mm	2702 mm	2910 mm
F Rækkevidde ved maks. højde	199 mm	311 mm	199 mm	311 mm
Tippelast ved ligeudkørsel*	1213 kg	1043 kg	1218 kg	1047 kg
Tippelast ved fuld drejning (45°)*	869 kg	736 kg	933 kg	794 kg
Nyttelast*	695 kg	589 kg	747 kg	635 kg
Udstyrsvægt	179 kg	179 kg	179 kg	179 kg
Kørekraft vægt med lukket førerkabine og brede industridæk (inklusive fører på 75 kg og fuld brændstoftank)*	2720 kg	2734 kg	2749 kg	2763 kg
Transportvægt	2645 kg	2659 kg	2674 kg	2688 kg

\* Ved en tyngdepunktsafstand på 500 mm. Baseret på 80 % af FTL som defineret i ISO 14397-1:2007.